

delimano[®] UTILE
PANCAKE MAKER



MODE D'EMPLOI – Modèle AN-330

Veillez lire attentivement ce manuel avant toute utilisation et le conserver pour référence future.

Fig. 1

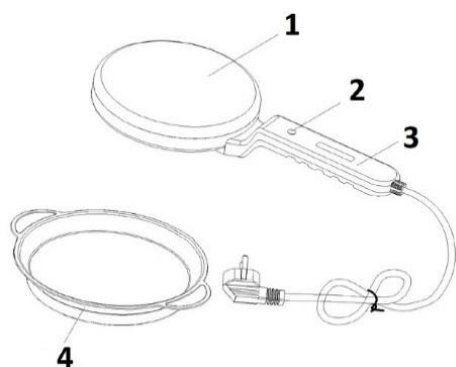

Chère cliente, cher client,

Nous vous remercions d'avoir choisi notre **Appareil à Pancakes Delimano Utile** ! Tous les produits Delimano sont connus pour leur grande qualité et sont ainsi souvent copiés. Ces contrefaçons abusent de la confiance de nos clients avec des produits de piètre qualité et une absence totale de garantie et de service. Nous vous remercions de bien vouloir signaler tout produit copié, contrefait ou similaire ou tout distributeur non agréé à l'adresse brand.protection@studio-moderna.com afin de nous aider à combattre la contrefaçon. Pour l'**Appareil à Pancakes Delimano Utile** dont vous venez de faire l'acquisition, nous vous garantissons qu'en suivant attentivement les instructions ci-après, et moyennant un entretien approprié, vous pourrez profiter de votre **Appareil à Pancakes Delimano Utile** durant de nombreuses années en toute confiance.

Appareil à Pancakes Delimano Utile – Mode d'emploi

1) Précautions importantes

1. Cet appareil peut être utilisé par toute personne âgée d'au moins 8 ans et par des personnes souffrant d'un handicap physique, sensoriel ou mental ou présentant une expérience ou des connaissances insuffisantes dans le cadre d'une supervision adéquate ou si ces utilisateurs ont reçu des instructions leur permettant d'utiliser l'appareil sans danger et s'ils en comprennent les risques potentiels.
2. Les enfants ne doivent pas jouer avec l'appareil.
3. Le nettoyage et l'entretien de l'appareil ne doivent pas être effectués par des enfants de moins de 8 ans ni sans supervision.
4. Garder le produit et son cordon d'alimentation hors de portée des enfants de moins de 8 ans.
5. Attention, surface chaude. 
6. Lire attentivement et conserver toutes les instructions.
7. Ne pas toucher la surface chaude. Utiliser uniquement la poignée.
8. Utiliser uniquement des spatules en matériau non abrasif (plastique ou bois).
9. Pour éviter tout risque d'électrocution, ne pas immerger le câble, les prises ni l'appareil dans l'eau ou tout autre liquide.
10. Débrancher l'appareil lorsque celui-ci n'est pas utilisé et avant de procéder au nettoyage. Laisser l'appareil refroidir avant d'ajouter ou de retirer des éléments et avant de le nettoyer.
11. N'utiliser aucun appareil dont le câble ou la prise est endommagé(e), en cas de dysfonctionnement ou si l'appareil a été endommagé de quelque façon que ce soit. Retourner l'appareil au centre de réparation agréé le plus proche pour examen, réparation ou réglage.
12. L'utilisation d'éléments accessoires n'est pas recommandée par le fabricant de l'appareil et peut causer des blessures.

13. Ne pas utiliser l'appareil à l'extérieur.
14. Ne pas laisser le câble pendre sur le bord d'une table ou d'un comptoir et ne pas le laisser entrer en contact avec une surface chaude.
15. Il convient d'observer la plus grande prudence lorsque l'on déplace l'appareil s'il contient de l'huile chaude, du beurre chaud ou tout autre liquide chaud.
16. Pour déconnecter l'appareil, le débrancher de la prise murale.
17. Ne pas utiliser cet appareil pour un usage différent de celui pour lequel il est conçu.
18. Cet appareil est exclusivement réservé à un usage domestique.
19. Cet appareil ne doit jamais être mis en marche à vide : ceci pourrait entraîner un risque de défaillance et/ou de blessure.
20. L'appareil ne doit pas être utilisé par le biais d'un programmateur externe ou un système de télécommande distinct.

2) Éléments

Fig. 1

1. Plaque chauffante
2. Voyant
3. Poignée
4. Plateau plastique

3) Principe de fonctionnement

1. Retirer tous les éléments d'emballage ainsi que tout autocollant.
2. Nettoyer le plateau plastique et la plaque chauffante à l'aide d'une éponge ou d'un chiffon humide pour retirer toute poussière. Essuyer avec un chiffon doux ou de l'essuie-tout.
3. Placer l'appareil sur une surface plane et stable et laisser suffisamment d'espace entre le bord de l'appareil et le mur pour permettre une bonne dissipation de la chaleur sans endommager le mobilier ou le mur.
4. Brancher le câble dans une prise électrique conforme aux normes. Le voyant lumineux rouge s'allumera lorsque l'appareil commencera à chauffer. Le voyant s'étendra lorsque l'appareil atteindra la température appropriée. L'appareil est doté d'une protection contre la surchauffe. Lorsque cette protection s'active, l'appareil se met en marche et s'arrête par alternance, ce qui sera clairement indiqué chaque fois par le voyant.
5. Verser la pâte à pancake (ou la pâte à crêpes) dans le plateau plastique et placer la plaque chauffante dans le plateau. Retourner le pancake (ou la crêpe) une fois prêt pour cuire l'autre face. **REMARQUE : Prendre garde à ne pas toucher la plaque chauffante brûlante et utiliser uniquement des spatules en matériau non abrasif (plastique ou bois).**
6. Retirer le pancake (ou la crêpe) et répéter la procédure autant de fois que souhaité.
REMARQUE : Lors de la première utilisation de l'appareil, celui-ci peut dégager une légère fumée ou une légère odeur. Il s'agit d'un phénomène normal qui disparaîtra au bout de quelques utilisations. Cela n'affecte pas la sécurité de l'appareil. Toutefois, cela peut affecter le goût des premiers pancakes préparés. Il est donc recommandé de les jeter sans les consommer.
6. Après utilisation, éteindre l'appareil à l'aide du bouton avant de le débrancher de la prise électrique et le laisser refroidir entièrement avant de le nettoyer.

4) Nettoyage et entretien

Important : Débrancher l'appareil et le laisser refroidir entièrement avant de le nettoyer. Ne jamais immerger l'appareil dans l'eau ou tout autre liquide.

1. Nettoyer le plateau plastique et la plaque chauffante à l'aide d'un chiffon humide et de savon non abrasif ou de liquide vaisselle. Essuyer avec un chiffon propre, doux et humide et laisser entièrement sécher.
2. Stockage : Toujours conserver l'appareil dans un endroit propre et sec.
- 3. Important : Ne jamais ranger l'appareil lorsqu'il est encore chaud ou branché.**
- 4. Important : Ne jamais enrouler le câble serré autour de l'appareil. Ne pas tirer sur le câble à l'endroit où il entre dans l'appareil, car cela pourrait le dénuder et le couper.**

5) Caractéristiques techniques

Diamètre : 20 cm

Tension : 230 V~

Fréquence : 50/60Hz

Puissance : 800W

Classe de protection CEI : I

6) Mise au rebut appropriée de ce produit



Vous ne devez pas vous débarrasser de cet appareil avec vos déchets ménagers. Un système de collecte sélective pour ce type de produit est mis en place par les communes, vous devez vous renseigner auprès de votre mairie afin d'en connaître les emplacements. En effet, les produits électriques et électroniques peuvent contenir des substances dangereuses qui ont des effets néfastes sur l'environnement ou la santé humaine et doivent être recyclés. Le symbole ci-contre indique que les équipements électriques et électroniques font l'objet d'une collecte sélective, il représente une poubelle sur roues barrée d'une croix.

Importé par Top Shop, International S.A, Via al Mulino 22, 6814 Cadempino, Suisse

VISIT
WWW.DELIMANO.COM

Product name: DELIMANO UTILE PANCAKE MAKER
ID: 105895651
Model no.: AN-330
Voltage / Frequency / Wattage: 230V/~50/60Hz/800W
Country of origin: CHINA



delimano

is a Trademark of Top Shop, International S.A.