

MANUEL D'UTILISATION

Séchoir Innov +

Inno 042



Attention lors du montage des tubes ! Les extrémités peuvent être coupantes. Utiliser toujours des gants de protection renforcés. Ne jamais manipuler les tubes par leurs extrémités.

Lire attentivement ces instructions et conserver pour de futures utilisations.
Cet appareil est exclusivement réservé à un usage domestique, toute utilisation commerciale ou industrielle invalidera la garantie.

CONTENU DE VOTRE SÉCHOIR WINDY

X 2



Extension Porte Cintre (A)

X 2



Tube inox supérieur (B)

X 2



Tube Inox inférieur à embout rétréci (C)

X 6



Module d'étendage (J)

X 1



Tube Alu carré (E)

X 2



Pied pliant (G)

X 6



Connecteur en forme de « T » (H)

X 2



Connecteur supérieur (F)

X 1



Tube inox latéral (D)

X 2



Tube inox d'extension (B)

X 6



Roulettes (M)

CONSEILS DE SÉCURITÉ

- Déballez complètement le produit et vérifiez s'il est en bon état. Lisez attentivement cette notice avant de monter et d'utiliser le séchoir Innov +



Attention lors du montage des tubes ! Les extrémités peuvent être coupantes. Utiliser toujours des gants de protection renforcés. Ne jamais manipuler les tubes par leurs extrémités.

- ***Nous recommandons des gants de bricolages en cuir bien épais.***
- Suivez attentivement toutes les consignes de sécurité afin d'éviter de vous blesser ou de blesser votre entourage. Le fabricant ne saurait être tenu responsable du non respect des instructions.
- Conservez toujours votre manuel d'utilisation et reportez-vous toujours aux conseils donnés.
- N'utilisez le séchoir que pour l'usage pour lequel il est prévu. Le " Séchoir Innov + " est destiné à un usage domestique uniquement, toute utilisation inadéquate pourrait entraîner des incidents graves, dégageant la responsabilité du fabricant.
- N'utilisez jamais le séchoir s'il présente une défectuosité : élément détérioré ou élément manquant.

CONSEILS DE SÉCURITÉ

- Lors de l'assemblage de votre Séchoir Innov +, vous serez amené à manipuler des tubes de métal. Certaines parties de ces tubes peuvent être tranchantes - veillez à ne pas vous blesser lors de l'insertion des tubes dans les pièces en plastique.



- **Une fois monté, le séchoir Innov + ne doit pas être désassemblé, cela fragiliserait la structure.**

- Tenez les enfants éloignés du séchoir. Il convient de surveiller les enfants pour s'assurer qu'ils ne jouent pas avec le séchoir. Le nettoyage et l'entretien par l'utilisateur ne doivent pas être effectués par des enfants sans surveillance.



- **Ne laissez jamais un enfant manipuler le séchoir sans surveillance.**

- Ce séchoir ne peut-être utilisé par des enfants qu' à partir de 8 ans et plus, ainsi que par des personnes ayant des capacités physiques, sensorielles ou mentales réduites ou un manque d'expérience et de connaissances à condition qu'elles aient reçu une supervision ou des instructions concernant l'utilisation de l'appareil en toute sécurité et qu'elles comprennent les dangers encourus.
- Ne modifiez pas ou ne réparez jamais vous-même ce séchoir. Faites-le faire par un technicien qualifié, à l'aide de pièces détachées d'origine.
- N'utilisez pas le séchoir en cas de dommage apparent, ou lorsqu'il a subi un choc. Ne le désassemblez pas, pour le nettoyer.
- Nettoyez la surface du séchoir uniquement à l'aide d'un chiffon ou d'une éponge légèrement humectée.

CONSEILS D'UTILISATION

Le séchoir Innov + est particulièrement adapté afin de sécher efficacement vos vêtements.

La modularité de ses « ailes » permet d'étendre des vêtements ou textiles de toutes les longueurs.

Sa capacité efficace de séchage est de 15kg de linge humide. Ne dépassez pas ce poids afin d'éviter de casser la structure.



Veillez à bien répartir le linge afin d'équilibrer le séchoir, attention il risquerait de tomber si vous positionnez le linge d'un seul côté.

Faites toujours rouler votre séchoir sur une surface lisse et plane ou sur une moquette.



Faites toujours rouler votre séchoir en le tirant par le bas afin que les tubes ne se désassemblent pas.

Positionner votre séchoir sur une surface plane afin de le stabiliser.

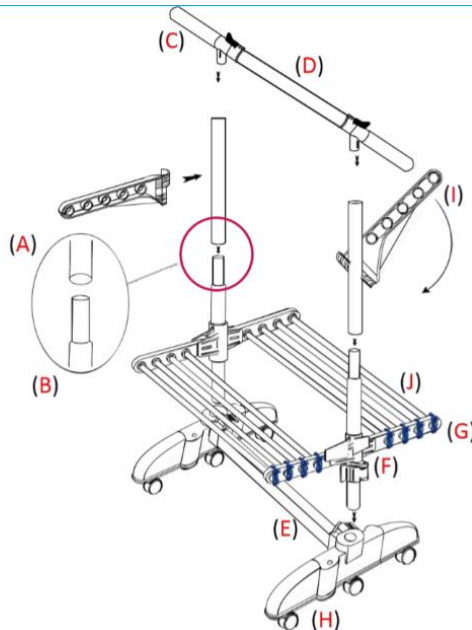

CONSEILS D'UTILISATION

- De bons résultats de séchage dépendent de plusieurs facteurs:
 - **L'ESSORAGE** de votre linge doit être optimum afin de raccourcir le temps de séchage. Privilégier un essorage d'au moins 1000 Tours Minute, en fonction des textiles. Le linge, même lavé à la main ne doit pas être dégoulinant.
 - **L'ETENDAGE**, Ne pas surcharger votre Séchoir Innov +, afin de faciliter la circulation de l'air autour du linge.

vous devez éviter de faire des plis qui empêcheraient l'air de circuler sur le tissu. Les parties épaisses du linge (Cols, Ceintures, ...) doivent être bien dégagées et, de préférence étendues à l'envers et face au sol, afin de capter le maximum d'air. Les chemises ou T-Shirts seront de préférence disposés sur des cintres, parallèlement aux barres des supports. Les draps et housses de couette seront étendus sur le dessus du séchoir en utilisant les extensions porte cintres complètement dépliés. (Voir Photos) , Les serviettes éponge doivent être à cheval entre 2 barres. Les Pull en lainage doivent être posés horizontalement sur les unités de séchage, les manches bien dégagées.

- **La VENTILATION** , La pièce doit être aérée.

Les meilleurs résultats de séchage sont habituellement constatés dans les conditions suivantes :

LA TEMPERATURE et le **taux d'HUMIDITÉ** de la pièce , doivent se situer entre 19 et 25°, l'humidité inférieure à 60% d'hygrométrie.

Une fenêtre entrouverte ou une pièce bien dégagée facilitera le séchage. En revanche, une salle de bains ou une cave humide et sans ventilation ne sera pas propice à une bonne évaporation.

La bonne règle pour un textile prêt à repasser, nécessite un résidu d'humidité de 12%.

MONTAGE DU SECHOIR

ETAPE 1

Assembler roulettes (M) au pieds pliants (G).
Enfoncer sans forcer jusqu'à entendre un clips confirmant l'emboîtement.

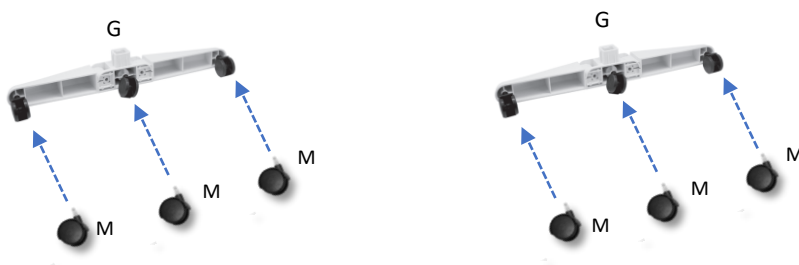

ETAPE 2



Insérer le tube Alu carré (E) dans les inserts des pieds pliant (G).
Le tube Alu carré doit être suffisamment enfoncé dans les inserts des pieds pliants pour garantir la stabilité du séchoir. Vérifier que ce soit le cas en exerçant une forte pression sur le tube et l'insert.

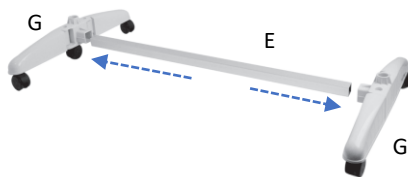

Attention les tube d'assemblage (D) peuvent s'avérer coupant sur les extrémités.

ETAPE 3

Insérer les Tubes d'assemblage (C) dans les inserts des pieds pliant (G)

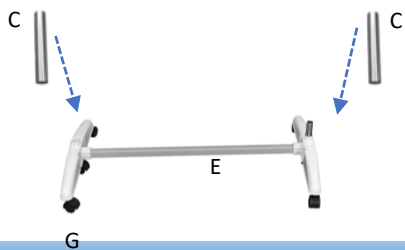

Attention les tube d'assemblage (D) peuvent s'avérer coupant sur les extrémités.

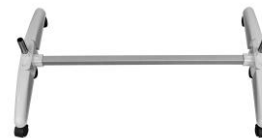

MONTAGE DU SÉCHOIR

ETAPE 4

Insérer les Tubes d'assemblage supérieurs (B) dans les tubes d'assemblage inférieurs (C)
Les tubes d'assemblages (C) offrent un rétrécissement à leur extrémité)

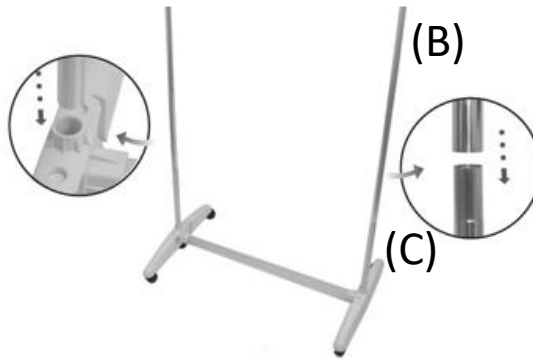

Attention les tube d'assemblage (D) peuvent s'avérer coupant sur les extrémités.

ETAPE 5

Insérer les unités de séchage dans les tubes verticaux.

- 1) Enfiler dans les tubes, les accessoires de fixation (H). **Le levier de blocage orange doit toujours faire face à l'extérieur et être orienté vert les bas.** Répéter l'opération pour les 6 accessoires de fixation. 
- 2) Aligner les accessoires de fixation en face à face.
- 3) Clipser les unités de séchage (J) dans les accessoires de fixation en appuyant fort. Attention à ne pas vous pincer lors de cette manœuvre. **Les crochets porte-chaussette doivent être dirigés vers le bas.**
- 4) Répéter l'opération pour les 6 éléments de séchage

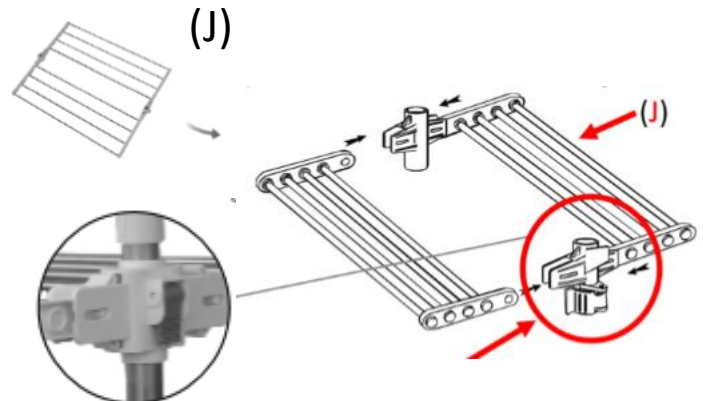
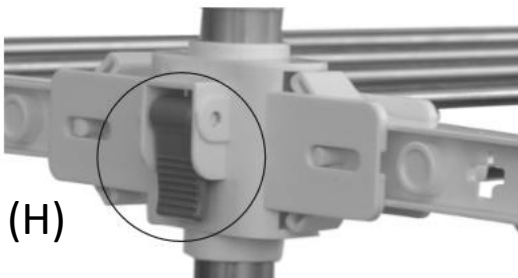

MONTAGE DU SÉCHOIR

ETAPE 6

Assembler les connecteurs en forme de T (F) avec la barre latérale supérieure (D).
Insérez les extensions.



Attention les tube d'assemblage (D) peuvent s'avérer coupant sur les extrémités.

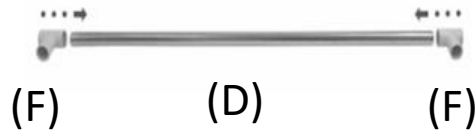

ETAPE 9

Installation des portes-cintres

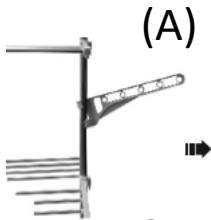

MONTAGE DU SÉCHOIR

ETAPE 10

Ajuster la géométrie des ailes de séchage, une fois les modules d'étendages montés, tirez-les vers vous de manière égale à droite et à gauche, puis poussez vers le bas ou vers le haut afin d'ajuster leur géométrie.

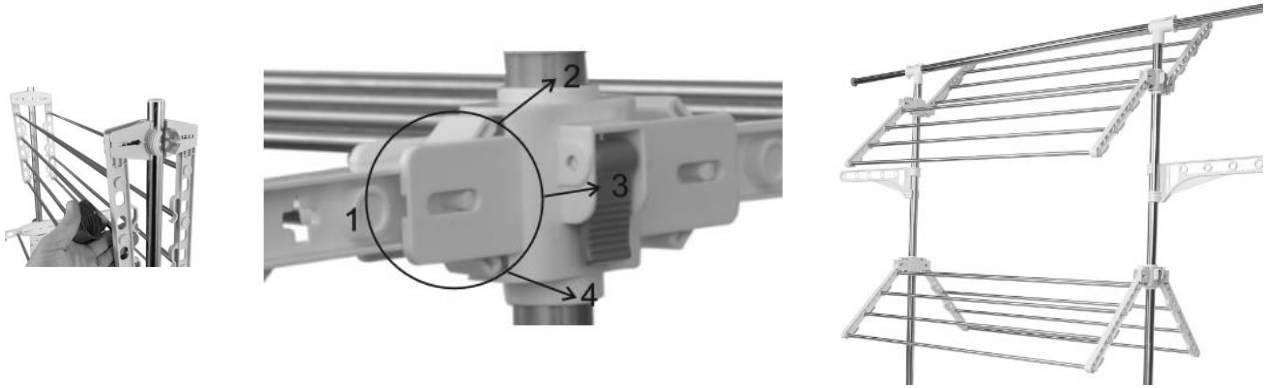

RESUME

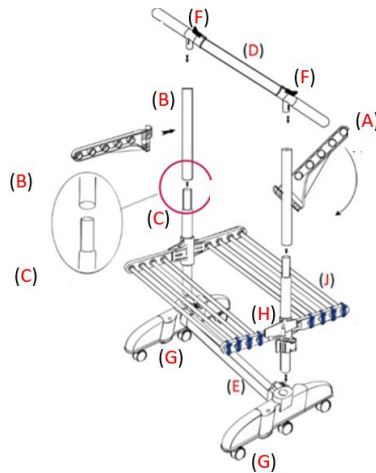

VISUELS SÉCHOIR



- **Dispositions à prendre pour jeter le séchoir:**
- Ne jetez pas l'appareil dans une poubelle domestique. Jetez l'appareil dans un service de ramassage spécialisé ou par le service d'évacuation des appareils usagés de votre commune. Respectez les règlements actuels en vigueur. En cas de doute, consultez votre installation d'élimination des déchets.

Fabriqué en Chine

CI-0074/1/2020

