

 **INVICTUS ONE**

004985 005201

004986 005202

# MODE D'EMPLOI

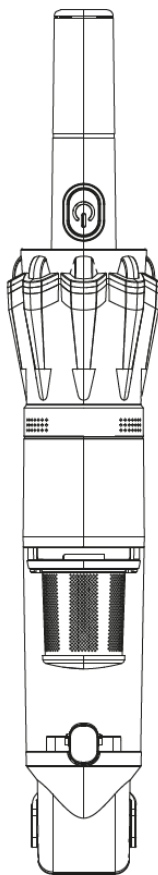

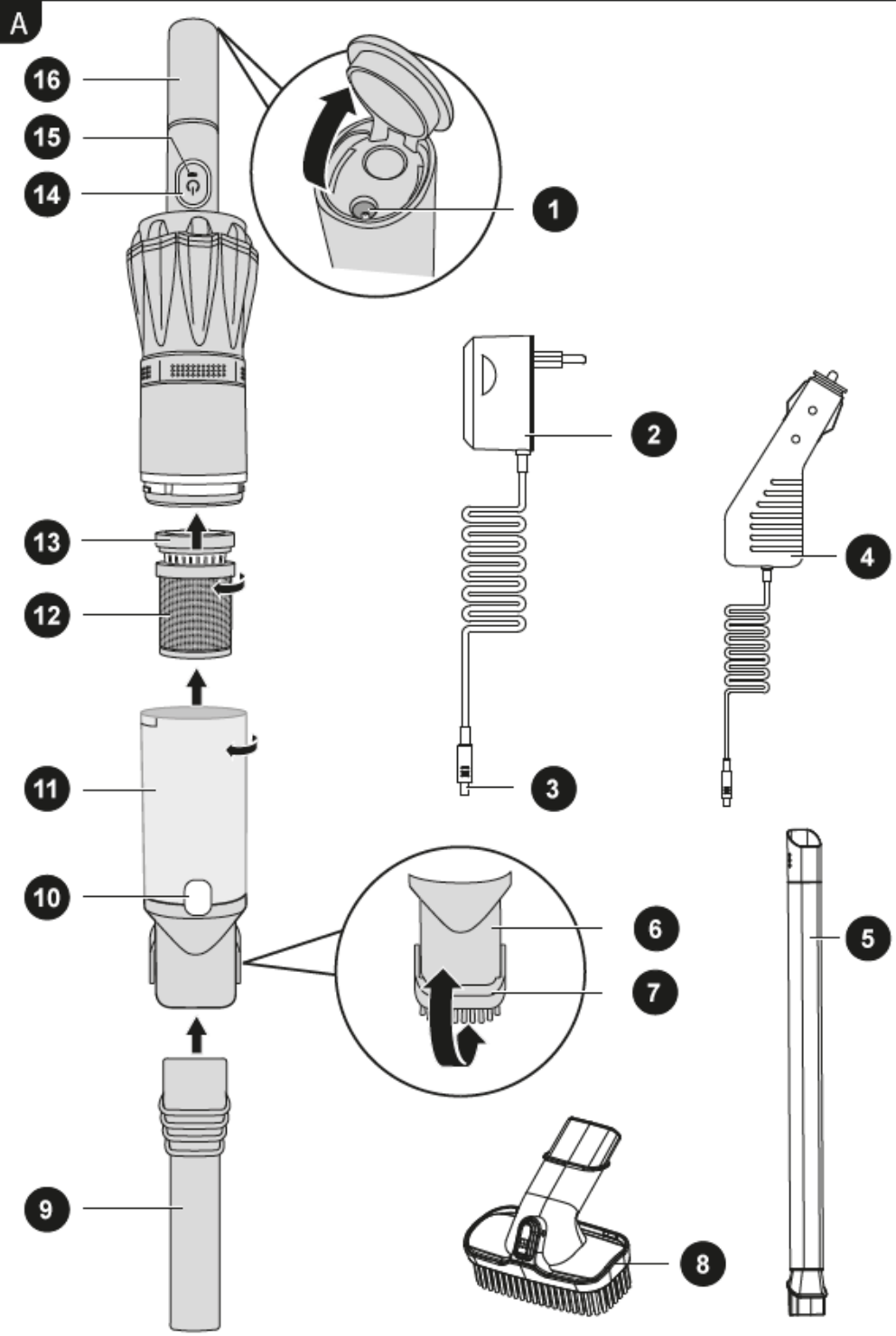

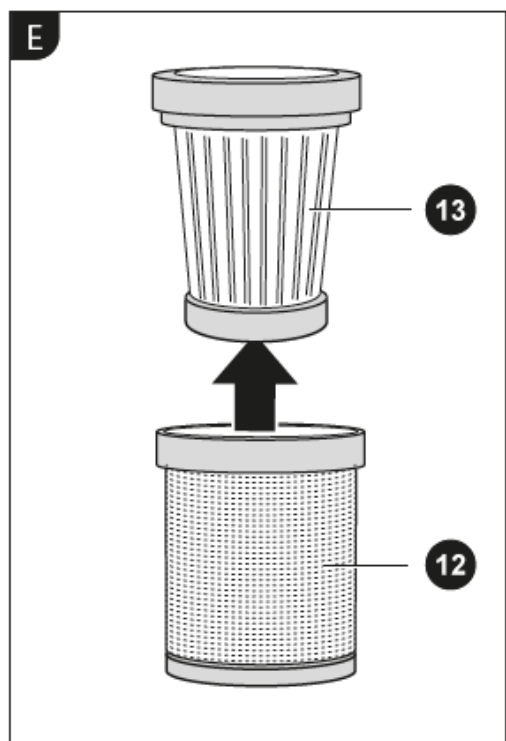
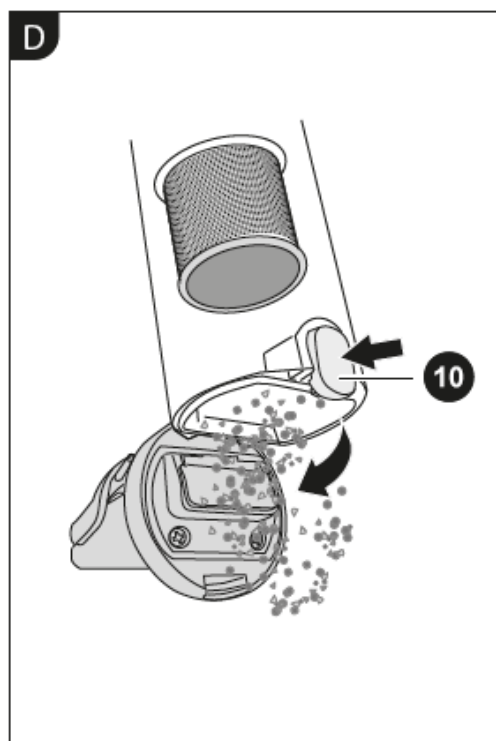
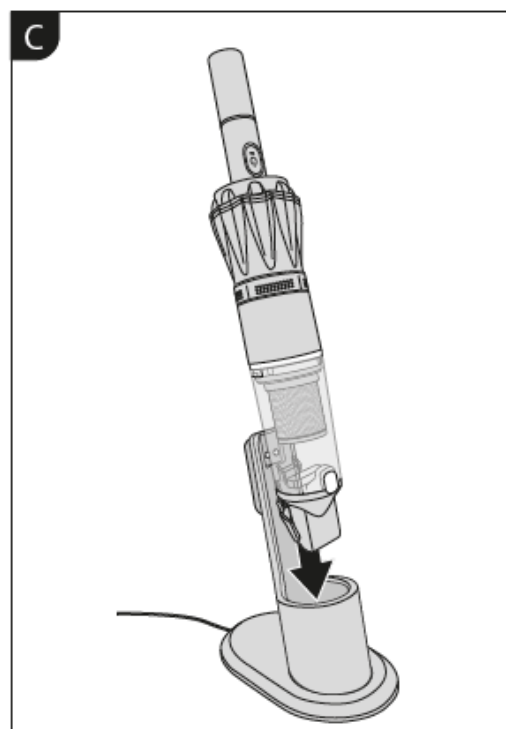
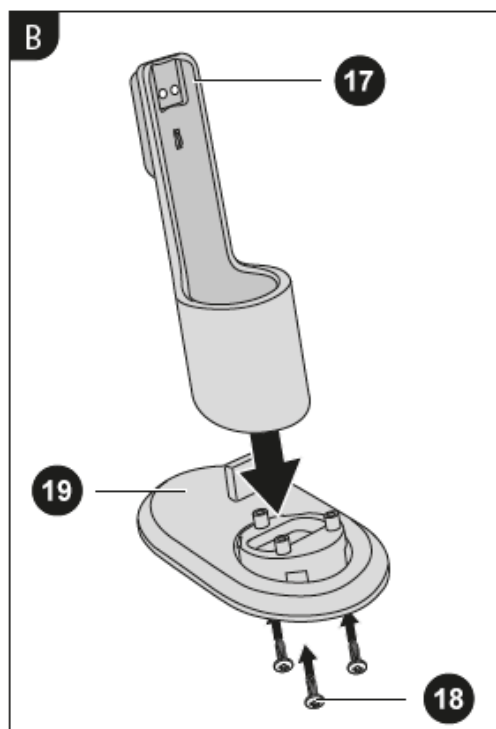

## Contenu du colis (Fig. A)

1. Prise de charge
2. Bloc d'alimentation
3. Fiche d'alimentation
4. Adaptateur pour voiture (*exclusivement dans l'offre Deluxe*)
5. Suceur plat flexible (*exclusivement dans l'offre Deluxe*)
6. Orifice d'aspiration
7. Brosse
8. Brosse combinée 2 en 1 (*exclusivement dans l'offre Deluxe*)
9. Suceur plat
10. Touche de déverrouillage
11. Bac à poussière
12. Filtre en métal
13. Filtre Hepa
14. Interrupteur marche/arrêt
15. Voyant de charge
16. Poignée
17. Base de charge
18. Vis, 3x
19. Socle de charge

# Lire et conserver cette notice d'utilisation !

Cette notice d'utilisation fait partie intégrante du présent Invictus One (ci-après dénommé « aspirateur à main »).

Elle contient des informations importantes relatives à la sécurité et à son utilisation.

Lisez attentivement cette notice d'utilisation, en particulier les consignes de sécurité, avant d'utiliser l'aspirateur à main.

Le non-respect de cette notice d'utilisation peut entraîner des blessures graves ou endommager l'aspirateur à main.

Cette notice d'utilisation se base sur les normes et réglementations en vigueur dans l'Union Européenne.

A l'étranger, respectez également les directives et les lois en vigueur spécifiques au pays.

Conservez cette notice d'utilisation pour toute consultation ultérieure.

Si vous cédez l'aspirateur à main à un tiers, assurez-vous impérativement de joindre cette notice d'utilisation.

## Explication des symboles

Les symboles et les mots d'avertissement suivants sont utilisés dans cette notice d'utilisation ou sur l'aspirateur à main.



### **AVERTISSEMENT !**

Ce symbole/mot d'avertissement indique un danger présentant un degré de risque moyen qui, s'il n'est pas évité, peut entraîner la mort ou des blessures graves.



### **ATTENTION !**

Ce symbole/mot d'avertissement indique un danger présentant un faible degré de risque qui, s'il n'est pas évité, peut entraîner des blessures faibles ou modérées.



### **AVIS !**

Ce mot d'avertissement met en garde contre les éventuels dommages matériels.

## **UTILISATION CONFORME A L'USAGE PRÉVU**

Cet aspirateur a main est exclusivement conçu pour aspirer les saletés sèches et non adhérentes, telles que la poussière domestique, les peluches, les miettes et la poussière. Il est exclusivement destiné à un usage privé et ne convient pas pour une utilisation professionnelle. Utilisez l'aspirateur à main uniquement comme décrit dans cette notice d'utilisation. Toute autre utilisation est considérée comme non conforme et peut entraîner des dommages matériels ou même des blessures corporelles. L'aspirateur à main n'est pas un jouet pour enfant. Le fabricant ou le revendeur décline toute responsabilité pour les dommages résultant d'une utilisation non conforme ou incorrecte.

## **CONSIGNES DE SÉCURITÉ**



### **AVERTISSEMENT !**

#### **RISQUE D'ELECTROCUTION**

Une installation électrique défectueuse ou une tension de secteur excessive peuvent provoquer des décharges électriques.

- Ne branchez l'aspirateur à main que si la tension de secteur de la prise de courant correspond à celle indiquée sur la plaque signalétique du bloc d'alimentation.
- Ne branchez le bloc d'alimentation que sur une prise de courant facilement accessible afin de pouvoir le débrancher rapidement du secteur en cas de dysfonctionnement.
- N'utilisez pas l'aspirateur à main s'il présente des dommages visibles ou si le bloc d'alimentation est défectueux.
- Utilisez exclusivement le bloc d'alimentation fourni pour charger la batterie de l'aspirateur à main.
- L'aspirateur à main ou la batterie ne doivent être alimentés qu'avec une très basse tension de sécurité (TBTS) comme indique sur la plaque signalétique.
- Le câble d'alimentation du bloc d'alimentation ne peut pas être remplacé. Éliminez le bloc d'alimentation s'il est endommagé et remplacez-le par un bloc d'alimentation du même type.
- N'ouvrez en aucun cas le boîtier de l'aspirateur à main, mais confiez la réparation à un personnel qualifié. Pour cela, adressez-vous à un atelier spécialisé.

- La responsabilité et la garantie sont exclues en cas de réparations effectuées de manière indépendante, de branchement non conforme ou d'une mauvaise utilisation.
- Seules les pièces qui correspondent aux données d'origine de l'appareil peuvent être utilisées pour les réparations. Cet aspirateur à main contient des pièces électriques et mécaniques indispensables à la protection contre les sources de danger.
- N'immergez pas l'aspirateur à main ou le bloc d'alimentation dans l'eau ou d'autres liquides.
- Ne touchez jamais la fiche d'alimentation avec les mains mouillées.
- Ne débranchez jamais le bloc d'alimentation de la prise de courant en tirant sur le câble d'alimentation, mais toujours en tenant la fiche d'alimentation.
- N'utilisez jamais le câble d'alimentation comme poignée de transport.
- Tenez l'aspirateur à main et le bloc d'alimentation éloignés des flammes et des surfaces chaudes.
- Déployez le câble d'alimentation de manière à éviter tout risque de trébuchement.
- Ne pliez pas le câble d'alimentation et ne le posez pas sur des arêtes vives.
- Utilisez l'aspirateur à main uniquement à l'intérieur. Ne l'utilisez jamais dans des pièces humides ou sous la pluie.
- Ne rangez jamais l'aspirateur à main de sorte qu'il puisse tomber dans une baignoire ou un évier.
- Veillez à ce que les enfants ne mettent aucun objet dans l'aspirateur à main.
- Ne laissez pas l'aspirateur à main sans surveillance lorsqu'il fonctionne.
- Si vous n'utilisez pas l'aspirateur à main, nettoyez-le, ou en cas de panne, éteignez toujours l'aspirateur à main et débranchez la fiche d'alimentation de la prise de courant.
- N'utilisez pas l'aspirateur à main avec les mains humides si vous êtes sur un sol humide ou si l'aspirateur à main est humide.
- N'aspirez pas de liquides avec l'aspirateur à main.
- Certains composants électriques internes de l'adaptateur contiennent du plomb.



## AVERTISSEMENT !

DANGERS POUR LES ENFANTS ET LES PERSONNES AYANT DES CAPACITES PHYSIQUES, SENSORIELLES OU MENTALES REDUITES (PAR EX. LES PERSONNES AVEC UN HANDICAP PARTIEL, LES PERSONNES AGEES AUX CAPACITES PHYSIQUES ET MENTALES REDUITES) OU AYANT UN MANQUE D'EXPERIENCE ET DE CONNAISSANCES (PAR EX. LES ENFANTS D'UN CERTAIN AGE).

- Tenez les enfants de moins de huit ans éloignés de l'aspirateur à main et de son bloc d'alimentation.
- Les enfants âgés de plus de huit ans et les personnes ayant des capacités physiques, sensorielles ou mentales réduites ou disposant de peu d'expérience et de connaissances ne peuvent utiliser cet aspirateur à main que s'ils sont surveillés ou que s'ils ont été initiés à l'utilisation sécurisée de l'aspirateur à main et qu'ils ont compris les dangers en résultant. Les enfants ne doivent pas jouer avec l'aspirateur à main. Les enfants ne doivent pas effectuer le nettoyage et l'entretien sans surveillance.
- Ne laissez pas les enfants jouer avec le plastique d'emballage.
- Les enfants risquent de se coincer dedans et de s'étouffer en jouant.



## AVERTISSEMENT !

RISQUE D'EXPLOSION ET DE BRULURE !

En cas de manipulation non conforme des piles et accumulateurs, il existe un risque d'explosion.

- Tout contact avec de l'acide de batterie qui fuit peut causer des brûlures.
- Ne chauffez pas la batterie et ne la jetez pas dans les flammes. Evitez tout contact de l'acide de batterie avec la peau, les yeux et les muqueuses.
- En cas de contact avec de l'acide, rincez immédiatement et abondamment les zones concernées à l'eau claire et consultez un médecin si nécessaire.
- Utilisez exclusivement le bloc d'alimentation fourni pour charger l'aspirateur à main.





## **ATTENTION !**

### **RISQUE DE BLESSURE !**

Une manipulation non conforme de l'aspirateur à main risque de vous blesser ou de blesser d'autres personnes.

- Ne dirigez pas l'aspirateur à main vers des personnes ou des animaux.
- Tenez les cheveux et les vêtements amples éloignés des orifices de l'aspirateur à main. L'aspirateur à main aspire l'air pendant son fonctionnement et peut vous blesser s'il aspire vos cheveux ou vos vêtements amples.
- N'utilisez pas l'aspirateur à main sur des surfaces recouvertes de ciment ou d'autres substances à pores extrêmement fins ou toxiques lorsqu'elles sont inhalées.



## **AVIS !**

### **RISQUE D'ENDOMMAGEMENT !**

Une manipulation non conforme de l'aspirateur à main peut endommager l'aspirateur à main.

- N'utilisez l'aspirateur à main que lorsque tous les filtres sont correctement installés.
- Ne couvrez pas les orifices de ventilation de l'aspirateur à main pendant son utilisation.
- Tenez l'aspirateur à main et le bloc d'alimentation éloignés des surfaces chaudes.
- N'exposez jamais l'aspirateur à main à des températures élevées (chauffage, etc.) ou à des conditions climatiques extrêmes (pluie, etc.).
- Ne versez jamais de liquide dans le boîtier de l'aspirateur à main.
- N'utilisez plus l'aspirateur à main si les pièces en plastique présentent des fissures ou des craquelures ou si elles sont déformées. Le remplacement des pièces endommagées doit se faire uniquement par des pièces de rechange d'origine appropriées et pas et par du personnel qualifié.

# Avant la première utilisation

## **AVIS !**

### RISQUE D'ENDOMMAGEMENT !

Faites attention lors de l'ouverture : Si vous ouvrez l'emballage sans précaution (ex: couteau) l'aspirateur à main risque d'être endommagé.

1. Sortez l'aspirateur à main de l'emballage.
2. Vérifiez que la livraison est complète (voir **fig. A, B et E**).
3. Vérifiez si l'aspirateur à main ou les pièces détachées sont endommagés. Si c'est le cas, n'utilisez pas l'aspirateur à main.

## Préparer la station de charge

1. Placez la base de charge **17** sur le socle de charge **19** (voir **fig. B**)
2. Retournez les pièces assemblées et vissez le socle de charge avec les trois vis fournies **18**.
3. Placez la station de charge à proximité d'une prise de courant correctement installée.
4. Insérez la fiche d'alimentation **3** dans l'orifice prévu à l'arrière de la base de charge.
5. Branchez le bloc d'alimentation **2** sur une prise de courant correctement installée.

## Mettre en charge

1. Assurez-vous que l'aspirateur à main est éteint.
2. Insérez l'aspirateur à main dans la base de charge **17** de sorte que le contact de charge soit établi **ou** insérez la fiche d'alimentation **3** dans la prise de charge **1** sur la poignée **16** de l'aspirateur à main.
3. Le voyant de charge **15** clignote en bleu durant le processus de charge.
4. Lorsque la batterie est complètement chargée, le voyant de charge cesse de clignoter. Vous pouvez également recharger votre appareil durant vos déplacements grâce à l'adaptateur pour voiture disponible en option. Pour ce faire, connectez l'adaptateur pour voiture à la prise de charge sur la poignée de l'aspirateur à main et à une prise 12 V en état de marche dans votre voiture, caravane ou autre.

## Mettre en marche et éteindre

Mettez en marche l'aspirateur à main en appuyant sur l'interrupteur marche/arrêt **14**. L'aspirateur à main se met à aspirer et le voyant de charge **15** s'allume en bleu de façon permanente.

Eteignez l'aspirateur à main en appuyant de nouveau sur l'interrupteur marche/arrêt. L'aspirateur à main cesse d'aspirer et le voyant de charge s'éteint.

# Utiliser l'aspirateur



## AVERTISSEMENT !

### RISQUE D'EXPLOSION

Les liquides peuvent générer des vapeurs ou des mélanges explosifs en tourbillonnant avec l'air aspire par l'aspirateur a main.

N'aspirez jamais de liquides avec l'aspirateur a main.



## AVERTISSEMENT !

### RISQUE D'INCENDIE

Si vous aspirez des cendres incandescentes, des cigarettes allumées ou autres avec l'aspirateur a main, les filtres peuvent prendre feu.

N'aspirez aucun matériau ou objet incandescent ou brulant.



## AVIS !

### RISQUE D'ENDOMMAGEMENT !

Une manipulation non conforme de l'aspirateur a main peut endommager l'aspirateur a main.

- N'aspirez pas de particules tranchantes.
- N'aspirez pas de matériaux granuleux (par ex. ciment, cailloux, plâtre ou bois).
- Assurez-vous que les filtres sont correctement installés et qu'ils ne sont pas endommagés avant de mettre en marche l'aspirateur a main.
- Ne couvrez pas les orifices de ventilation pendant son utilisation.
- Eteignez immédiatement l'aspirateur a main si vous avez aspiré accidentellement des liquides.

1. Insérez le suceur plat **9** dans l'orifice d'aspiration **6** ou rabattez la brosse **7** si vous souhaitez aspirer la saleté d'un tapis. Vous pouvez également utiliser l'aspirateur a main sans le suceur plat flexible ou la brosse.

2. Mettez en marche l'aspirateur a main (voir section « Mettre en marche et éteindre l'aspirateur a main »).

3. Aspirez la poussière domestique, les miettes, les peluches ou autres.

4. Eteignez l'aspirateur a main (voir section « Mettre en marche et éteindre l'aspirateur a main »).

5. Videz le bac a poussière **11** après chaque utilisation afin d'éviter tout bourrage et de garantir le bon fonctionnement de l'aspirateur a main (voir section « Vider le bac a poussière »).

## Vider le bac à poussières

1. Eteignez l'aspirateur a main.
2. Tenez l'aspirateur a main avec l'orifice d'aspiration **6** vers le bas au-dessus d'une poubelle.
3. Appuyez sur la touche de verrouillage **10** (voir **fig. D**).
4. Ouvrez l'orifice d'aspiration vers l'arrière et videz le bac a poussière **11**.
5. Tournez le bac a poussière dans le sens des aiguilles d'une montre et enlevez la saleté du bac a poussière et du filtre en métal et du filtre en métal **12**.
6. Remplacez le bac a poussière sur l'aspirateur a main et tournez-le dans le sens contraire des aiguilles d'une montre.
7. Refermez l'orifice d'aspiration. L'orifice d'aspiration est correctement enclenché lorsque vous entendez un déclic.

## Retirer le filtre en métal et le filtre Hepa

### **AVIS !**

#### RISQUE D'ENDOMMAGEMENT !

Une manipulation non conforme de l'aspirateur a main peut endommager l'aspirateur a main.

Nettoyez régulièrement le filtre Hepa, surtout après avoir aspiré de la saleté fine comme de la farine ou du café.

1. Eteignez l'aspirateur a main.
2. Retirez le bac a poussière **11** (voir section « Vider le bac a poussière »).
3. Démontez le filtre en métal **12** en le tournant dans le sens des aiguilles d'une montre.
4. Démontez le filtre Hepa **13** en le poussant à l'aide d'un doigt hors du filtre en métal (voir **fig. E**).
5. Nettoyez les filtres (voir section « Nettoyage »).
6. Remplacez le filtre Hepa dans le filtre en métal.
7. Remplacez le filtre en métal sur l'aspirateur a main et tournez-le dans le sens contraire des aiguilles d'une montre.
8. Remplacez le bac a poussière sur l'aspirateur a main.

Remplacez le filtre Hepa tous les 6 mois environ.

# Nettoyage



**AVIS !**

## RISQUE D'ENDOMMAGEMENT !

Une manipulation non conforme de l'aspirateur a main peut endommager l'aspirateur a main.

- N'immergez jamais l'aspirateur a main dans l'eau pour le nettoyer et n'utilisez pas de nettoyeur a vapeur pour le nettoyer.
- Veillez a ce qu'aucun liquide ne pénètre dans l'unité moteur.
- Assurez-vous que toutes les pièces, en particulier les filtres, sont complètement sèches avant de remonter l'aspirateur a main après le nettoyage.
- N'utilisez pas de produit de nettoyage agressif, de brosses a poils métalliques ou en nylon ou d'objets de nettoyage coupants ou métalliques tels que des couteaux, des spatules rigides ou autres. Cela pourrait endommager les surfaces.

1. Eteignez l'aspirateur a main.
2. Tenez l'aspirateur a main avec l'orifice d'aspiration **6** vers le bas au-dessus d'une poubelle.
3. Démontez le bac a poussière **11** en le tournant dans le sens des aiguilles d'une montre.
4. Videz le bac a poussière.
5. Essuyez le bac a poussière avec un chiffon humide.
6. Enlevez le filtre en métal **12** de l'aspirateur a main en le tournant dans le sens des aiguilles d'une montre.
7. Démontez le filtre Hepa **13**.
8. Essuyez le filtre en métal avec un chiffon humide ou nettoyez-le a l'eau courante si nécessaire.
9. Nettoyez le filtre Hepa avec une brosse douce ou tapotez-le.
10. Essuyez l'extérieur de l'aspirateur a main avec un chiffon sec.
11. Laissez sécher complètement toutes les pièces avant de remonter l'aspirateur a main après le nettoyage.
12. Remplacez le filtre Hepa dans le filtre en métal.
13. Remplacez le filtre en métal sur l'aspirateur a main et tournez-le dans le sens contraire des aiguilles d'une montre.
14. Remplacez le bac a poussière sur l'aspirateur a main et tournez-le dans le sens contraire des aiguilles d'une montre.

Nettoyez régulièrement toutes les pièces de l'aspirateur a main pour éviter les bourrages et garantir le bon fonctionnement de l'aspirateur a main.

# Diagnostic des pannes

Problème	Cause possible	Résolution du problème
L'aspirateur à main ne fonctionne pas.	La batterie est déchargée.	Chargez la batterie de l'aspirateur à main (voir section « Mettre en charge l'aspirateur à main »).
Le voyant de charge <b>15</b> ne s'allume pas.	Le bloc d'alimentation <b>2</b> n'est pas correctement connecté à la prise de courant ou à l'aspirateur à main.	Assurez-vous que le bloc d'alimentation est correctement inséré dans la prise de courant et que la fiche d'alimentation <b>3</b> est correctement insérée dans la prise de charge <b>1</b> ou dans la base de charge <b>17</b> .
La puissance d'aspiration est mauvaise.	Le filtre en métal <b>12</b> ou le filtre Hepa <b>13</b> est obstrué.	Nettoyez les filtres (voir section « Nettoyage »).
	La batterie est déchargée.	Chargez la batterie de l'aspirateur à main (voir section « Mettre en charge l'aspirateur à main »).
	Le bac à poussière <b>11</b> est plein.	Videz le bac à poussière (voir section « Vider le bac à poussière »).
De la poussière sort des orifices de ventilation.	Le filtre en métal ou le filtre Hepa est endommagé.	Contactez votre revendeur local pour obtenir des filtres de rechange.
	Le bac à poussière est plein.	Videz le bac à poussière (voir section « Vider le bac à poussière »).
	Le filtre en métal ou le filtre Hepa n'est pas correctement installé.	Remplacez correctement les filtres sur l'aspirateur à main après le nettoyage (voir section « Nettoyage »).

## Caractéristiques techniques

Dimensions : 418 x 73 mm

Tension de fonctionnement : 100-240 V ~ 50/60 Hz 0,4 A max

Puissance : 90 W

Tension de sortie : 14 V 800 mA

Tension de fonctionnement : 11.1 V

Temps de charge : 3,5 h

Classe de protection : III

Poids : 500 g



**ATTENTION** : Ce symbole indique que les équipements électriques et électroniques font l'objet d'une collecte sélective, il représente une poubelle sur roues barrée d'une croix.

Vous ne devez pas vous débarrasser de cet appareil avec vos déchets ménagers. Un système de collecte sélective pour ce type de produit est mis en place par les communes, renseignez-vous auprès de votre mairie afin d'en connaître les emplacements. En effet, les produits électriques et électroniques contiennent des substances dangereuses qui ont des effets néfastes sur l'environnement ou la santé humaine et doivent être recyclés.

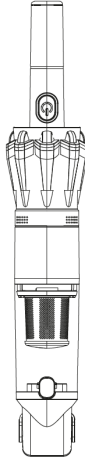

EZ Trading  
91, rue du Faubourg Saint Honoré  
75008 PARIS  
FRANCE



V041120