

MARCHE ACTIVE NORDIQUE PRO

005636

Manuel d'utilisation



Veillez conserver ce mode d'emploi pour référence ultérieure.

Table des matières

1. Consignes de sécurité et avertissements	3
2. Présentation de l'appareil	13
3. Exercices d'échauffement	16
4. Utilisation de l'appareil	17
5. Affichage des informations	17
6. Signification code d'erreur	18
7. Entretien de l'appareil	19
8. Service après-vente	21

1. Consignes de sécurité et avertissements

VEUILLEZ LIRE ATTENTIVEMENT L'ENSEMBLE DES CONSIGNES DE SÉCURITÉ, D'UTILISATION, DE MONTAGE ET D'ENTRETIEN AVANT D'UTILISER CET APPAREIL. Veillez à utiliser l'appareil uniquement conformément à ce manuel. LE NON-RESPECT DE CES CONSIGNES PEUT ENTRAÎNER DES BLESSURES. Conservez ce mode d'emploi pour référence ultérieure

Marche Active Nordique Pro est un appareil d'entraînement fixe réservé à un usage domestique en intérieur. Il est conforme à la norme EN20957-1 (Classe H / Précision C). Le poids maximal supporté par cet appareil est de 120 kg. Ne pas l'utiliser si votre poids est supérieur.

PRECAUTIONS IMPORTANTES

- Le tapis Marche Active Nordique Pro est un objet lourd : 30 kg. Il convient de prendre des précautions lors de son déplacement et de son assemblage. L'assemblage requiert l'usage d'une clé Allen, fournie.
- Une zone de sécurité libre d'au moins 2 m de longueur et au moins aussi large que le tapis de course doit être prévue derrière l'appareil en cours d'utilisation ; laisser également 60 cm sur le côté ; l'espace doit être entièrement dégagé.

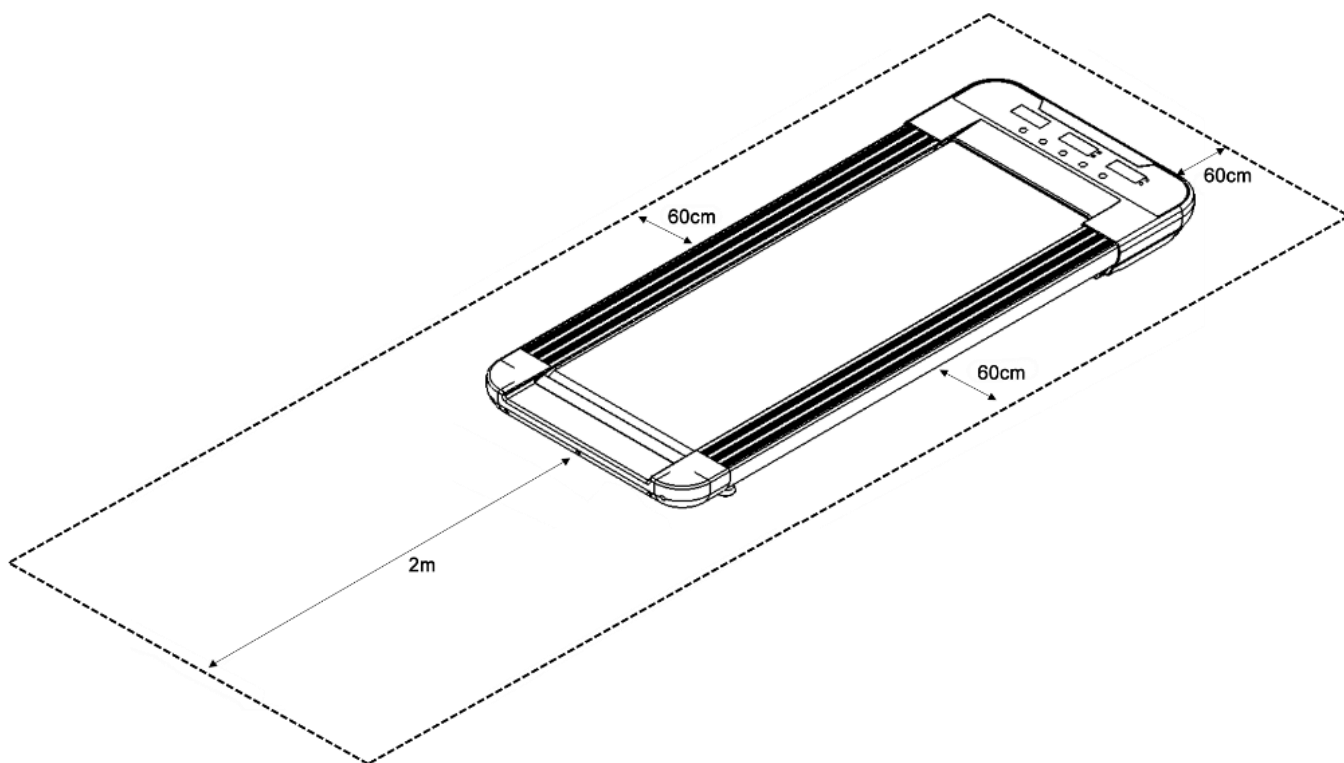

- Après l'assemblage de l'appareil, s'assurer que tous les éléments d'assemblage sont en place et bien serrés dans la position prévue.



- Marche Active Nordique Pro est équipé d'un dispositif d'arrêt d'urgence. Lors de l'utilisation de l'appareil, la pince rouge doit être correctement fixée sur vous, au niveau de la taille, systématiquement. En cas de chute ou d'incident, le verrou rouge se détache du guidon et le tapis s'arrête automatiquement pour éviter tout danger. Pour le dégagement d'urgence, aller vers les côtés ou l'arrière.
- Vérifier que le dispositif d'arrêt d'urgence fonctionne.
- Examiner régulièrement le tapis de course pour détecter tout dommage, notamment la courroie. Remplacer immédiatement tout élément défectueux et garder l'appareil hors service jusqu'à sa réparation.



- Conserver le lubrifiant silicone hors de portée des enfants afin d'éviter de graves conséquences dues à une mauvaise utilisation. Si le lubrifiant est ingéré, contacter immédiatement un médecin en appelant le 15, ou contactez un centre anti-poison.
- En présence d'enfants, l'appareil doit être débranché dès qu'il n'est plus utilisé.

SECURITE ELECTRIQUE

- La tension d'alimentation est 220–240V (CA). Vérifiez que les prises de votre domicile délivrent ce courant et disposent d'une mise à la terre. Nous recommandons d'utiliser le tapis sur une prise secteur protégée par un disjoncteur différentiel de 30 mA.
- Assurez-vous que l'appareil et le câble ne sont pas endommagés avant utilisation. Si l'appareil est endommagé, ou présente des signes de dysfonctionnement, cessez de l'utiliser. Si le câble est endommagé, il doit être remplacé par le fabricant, son service après-vente ou des personnes de qualification similaire afin d'éviter un danger
- Ne pas placer d'objets lourds ou coupants sur le câble ou sur le tapis pour ne pas l'endommager.

SÉCURITÉ ET BONNES PRATIQUES

- Le tapis doit être réglé et utilisé sur un sol parfaitement plat, propre, stable et résistant. Veuillez noter que l'utilisation d'un tapis de course cause des vibrations importantes lorsque vous courez. L'émission de

bruit en charge est supérieure à l'émission de bruit sans charge.

- Ne pas utiliser le tapis de course lorsqu'il est plié.
- Éviter un fonctionnement prolongé en surcharge. L'appareil ne doit pas être utilisé pendant des périodes prolongées, il est recommandé de l'éteindre toutes les heures et de le laisser au repos une demi-heure avant de reprendre l'exercice. Une utilisation prolongée peut causer une surchauffe et entraîner un dysfonctionnement électrique.
- Lors de l'utilisation de l'appareil, porter des vêtements de sport et des chaussures appropriés. Ne pas porter de vêtements ou accessoires pouvant facilement se faire happer par le tapis. Si l'un des dispositifs de réglage dépasse, il pourrait gêner les mouvements de l'utilisateur.
- Ne pas utiliser le tapis pieds nus et faire quelques exercices d'étirement avant de courir.
- Ne pas laisser les enfants et les animaux de compagnie jouer à proximité afin de prévenir les accidents.
- S'assurer qu'il n'y a pas d'objets coupants à proximité, ni de sources d'humidité ou de chaleur.
- Veillez à ce que la pièce soit aérée. Arrêter d'utiliser la machine dès les premiers signes de faiblesse et consulter un médecin.
- Ne pas utiliser l'appareil après les repas ou en cas de fatigue, juste après un autre sport ou lorsque l'état physique ne le permet pas afin d'éviter les effets nocifs sur la santé.
- Ne pas utiliser l'appareil en mangeant, ou en buvant ou en pratiquant

d'autres activités. Ne pas utiliser après absorption de boissons alcoolisées.

- Une fois démarré, le tapis de course ne peut être utilisé que par une seule personne.
- Si vous ressentez une sensation de malaise, des douleurs dans la poitrine, des nausées ou un essoufflement, arrêtez immédiatement l'exercice et consultez votre médecin.

RESTRICTIONS



- Cet appareil est prévu pour un usage domestique, en intérieur. Il ne doit pas être utilisé en extérieur.
- Il ne doit pas être utilisé dans les écoles, les gymnases ni dans les autres lieux publics ni à des fins médicales. Ne pas utiliser l'appareil dans une pièce humide comme une salle de bain.
- Cet appareil peut être utilisé par des enfants âgés d'au moins 8 ans et par des personnes ayant des capacités physiques, sensorielles ou mentales réduites ou dénuées d'expérience ou de connaissance, s'ils (si elles) sont correctement surveillé(e)s ou si des instructions relatives à l'utilisation de l'appareil en toute sécurité leur ont été données et si les risques encourus ont été appréhendés.
- Les enfants ne doivent pas jouer avec l'appareil. Le nettoyage et l'entretien par l'utilisateur ne doivent pas être effectués par des enfants sans surveillance.

- Utiliser uniquement les pièces détachées d'origine du fabricant. Ne pas démonter l'appareil. Le démontage de l'appareil effectué par des non-professionnels peut entraîner des dangers mécaniques et électriques.
- Ne pas utiliser avec les mains humides !
- Ne pas utiliser si le cadre de l'appareil est fissuré ou cassé (structure interne visible) ou si les soudures sont endommagées, sous peine de provoquer des accidents ou des blessures.
- Ne pas sauter sur ou depuis l'appareil pendant qu'il fonctionne.
- Cet appareil ne peut être utilisé que par une personne à la fois. Ne pas laisser de personnes approcher pendant son utilisation pour éviter tout accident ou blessure pouvant faire suite à une chute.
- Ne pas utiliser avec une minuterie ou un système de commande à distance séparée.
- Ne pas vaporiser d'eau ou autre liquide sur le cadre de l'appareil ou sur les éléments de commande de l'appareil afin d'éviter tout risque de choc électrique ou d'incendie.
- Éviter de toucher les parties mobiles de l'appareil avec les mains. Ne pas mettre les mains et les pieds dans les espaces situés au-dessous de la courroie.
- Les appareils d'entraînement de classe de précision C ne sont pas adaptés pour des exercices de haute précision.

APRES UTILISATION

- Après utilisation, mettre l'appareil hors tension et débrancher en retirant la fiche de la prise secteur. Ne pas laisser un appareil branché sans surveillance, notamment en présence d'enfants.
- Débrancher l'appareil de la prise électrique avant de le déplacer, de le ranger, de procéder au nettoyage ou à l'entretien. Le tapis doit être à l'arrêt avant de procéder au pliage.
- Procéder à un entretien régulier de la courroie qui doit être lubrifiée pour rester fonctionnelle. Se reporter à la page informations technique à la fin de cette notice.
- Ranger le tapis dans une position où il ne peut pas basculer, à l'écart des zones de passage, à l'écart des enfants, hors de leur accès.

SANTE ET SPORT

Les personnes sous traitement médical ou mentionnées ci-dessous doivent consulter un médecin pour déterminer si elles peuvent utiliser l'appareil.

- *Mal de dos ou d'anciennes blessures aux jambes, à la taille et au cou ou d'engourdissement aux jambes, à la taille au cou et aux mains (avec hernie discale, spondylolisthésis, saillie cervicale, etc.)*
- *Arthrite déformante, rhumatismes, goutte, ostéoporose*
- *De troubles de la circulation (maladies cardiaques, troubles vasculaires, hypertension, etc.)*
- *De dysfonctionnements de l'appareil respiratoire*
- *Ayant un pacemaker*
- *Néoplasme malin*
- *Thrombus ou de graves anévrismes, anévrismes nerveux aigus ou symptômes de diverses infections de la peau*
- *Troubles circulatoires périphériques causés par le diabète sucré*
- *Traumatismes cutanés*
- *Fièvre élevée (plus de 38°) due à une maladie ou autre*
- *Problèmes de colonne vertébrale (ex : colonne incurvée)*
- *Femmes enceintes ou susceptibles de l'être et femmes ayant leurs règles*
- *Personnes ressentant un malaise ou fatiguées*
- *Personnes manifestement en mauvaise santé*
- *Personnes en cours de rééducation*
- *Outre les cas mentionnés ci-dessus, les personnes se sentant particulièrement mal physiquement*
- *Et toutes les personnes en mauvaise santé pouvant provoquer un accident.*

- Si vous ressentez une douleur dans la poitrine, un engourdissement des jambes et des pieds, des vertiges, palpitations, ou que vous vous ne vous sentez pas comme d'habitude, arrêtez immédiatement les exercices et consultez votre médecin.
- Lorsque vous commencez à utiliser votre tapis de marche, observez votre condition physique et entraînez-vous correctement et régulièrement afin de vous assurer que vous êtes en capacité de vous entraîner. Trop d'entraînement ou un entraînement inapproprié nuira à votre santé.
- Les personnes ayant peu d'entraînement ne doivent pas soudainement pratiquer la marche de façon intensive sur le tapis.

CONSULTER UN MÉDECIN AVANT DE DÉBUTER UNE ACTIVITÉ SPORTIVE

- Avant d'utiliser l'appareil, consulter un médecin et faire un examen médical complet. Il est indispensable d'obtenir l'autorisation de votre médecin avant d'effectuer des exercices fréquents et intensifs.
- Arrêter toute utilisation de l'appareil en cas de malaise et consulter immédiatement un médecin. L'appareil doit être utilisé de manière appropriée. Lire attentivement les consignes du manuel avant tout exercice.
- La façon dont vous démarrez un programme d'exercices dépend de votre condition physique. Si vous n'avez pas pratiqué depuis des années ou si vous êtes en surpoids, vous devez augmenter vos temps d'exercice lentement et progressivement de quelques minutes par semaine.

Ne pas jeter l'appareil avec les ordures ménagères. Procédez à son recyclage.



Le symbole ci-contre indique que les équipements électriques et électroniques font l'objet d'une collecte sélective. Les produits électriques et électroniques peuvent contenir des substances ayant des effets négatifs sur l'environnement et sur la santé. Usagés, ils ne doivent pas être jetés avec les déchets ménagers mais être impérativement récupérés dans des collectes sélectives : déchèteries, associations d'économie sociale et solidaire. Renseignez-vous auprès de votre Mairie. La sélection des déchets diminue les effets potentiels sur l'environnement et la santé humaine dus aux substances dangereuses qui peuvent composer certains équipements électriques ou électroniques.

Participez activement : Ne vous débarrasser pas des appareils avec les déchets ménagers !

2. Présentation de l'appareil

Tapis de marche : MARCHE ACTIVE NORDIQUE PRO

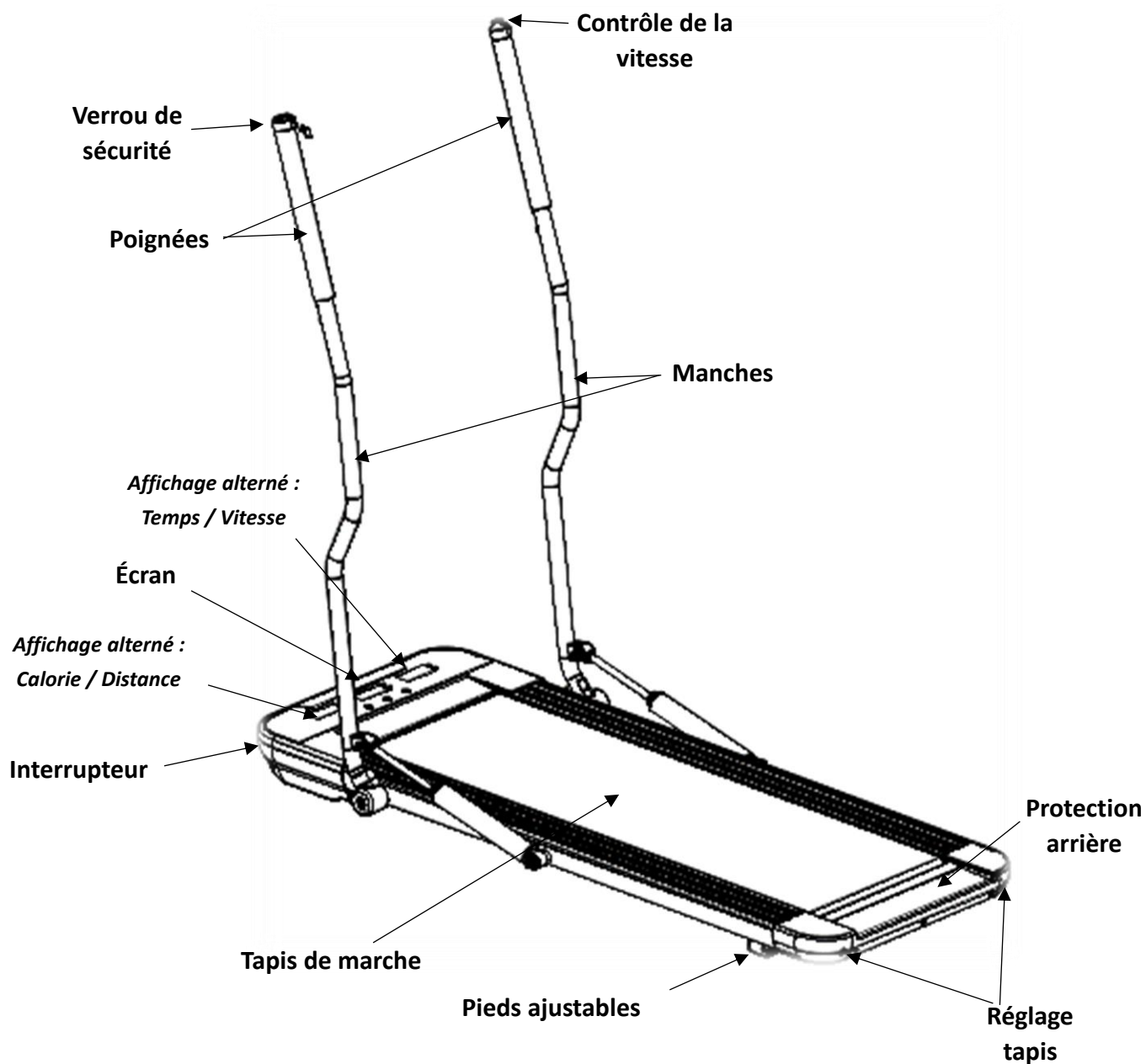

Télécommande :

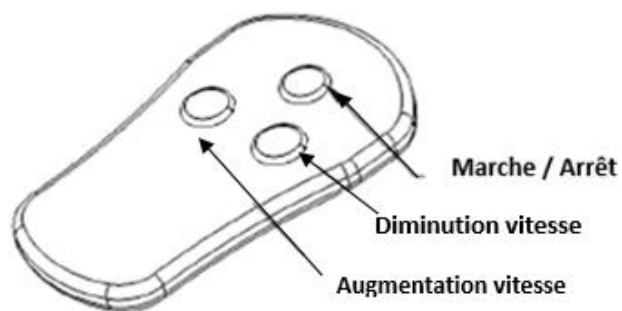

Zoom boutons sur l'appareil :

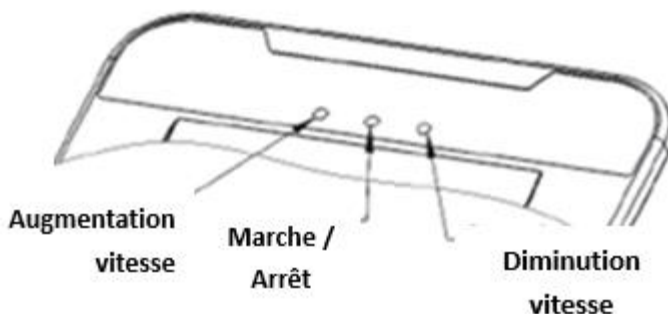

Principales caractéristiques techniques		
No.	Désignation du paramètre	Description
1	Tension nominale	220V-240V~ (CA)
2	Fréquence nominale	50-60Hz
3	Puissance nominale	350W
4	Vitesse	De 0,8 à 6,0 km/h
5	Surface de course	36 x 100 cm
6	Poids maximal utilisateur	120 kg
7	Encombrement	133 x 63 x 13 cm
8	Poids de l'appareil	30 kg
9	Pile télécommande (non incluse)	CR2032
10	Classe de l'appareil	HC (H, usage domestique. C, précision basse) déterminé selon la norme ISO 20957-1
11	Numéro du modèle	PB001SW

Accessoires inclus



1 Tapis de marche



1 Manche gauche + 1 Manche droite



Télécommande



1 Cordon d'alimentation



1 Clé hexagonale intérieure 4 mm + 1 Clé hexagonale intérieure 6 mm



4 Vis hexagonales à tête ronde 6*16



4 arcs 6*13



1 câble de sécurité



1 Notice

Assemblage du produit :

1. Lisez attentivement les instructions avant le montage.
2. Placez soigneusement toutes les pièces de l'assemblage sur une surface propre, pour un meilleur contrôle et une installation plus facile.
3. Vérifiez s'il y a des pièces manquantes dans la liste de contrôle.
4. Faites attention lorsque vous manipulez et utilisez des outils. Suivez attentivement les instructions pour l'assemblage.
5. Conservez en toute sécurité les pièces et éléments restants. Les plastiques et les bulles sont nocifs pour les enfants.
6. Lors du démontage de l'emballage, placez la machine sur un sol plat et assemblez-la conformément à l'image ci-dessous.
- A. Soulevez les manches gauche et droite de la machine avec les mains (figure 1).
- B. Prenez le manche gauche pour connecter la borne 2 PIN à la borne 2 PIN de la poignée gauche. Retirez les 2 vis M6 * 15 et les rondelles de la trousse à outils, puis utilisez une clé en L de 5mm pour fixer fermement la poignée gauche (comme illustré à la figure 2). Installez la poignée droite de la même manière que la poignée gauche.
- C. Retirez le verrou de sécurité rouge du kit et placez-le sur la poignée gauche avec l'autocollant jaune (figure 2). L'assemblage est terminé.
7. Vous pouvez ensuite abaisser les manches si besoin (figure 3)

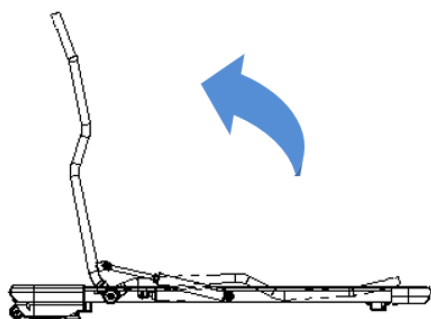

Figure 1

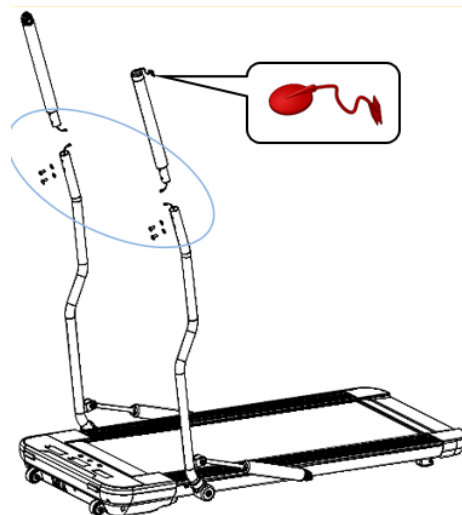

Figure 2

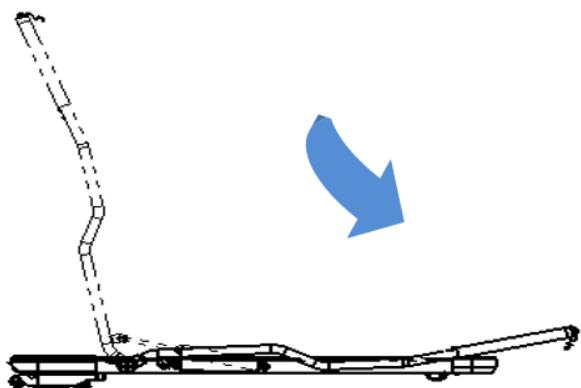

Figure 3

3. Exercices d'échauffement

Un programme d'exercices réussi se compose d'exercices d'échauffement, d'aérobic et d'un temps de détente.

L'échauffement joue un rôle très important dans les exercices et il doit précéder chaque programme. L'échauffement fait monter le corps en température, il étire les muscles et permet au corps de s'adapter à des exercices de plus grande intensité.

Des exercices d'échauffement répétés à la fin du programme permettent de soulager les courbatures. Nous vous conseillons de suivre en douceur les exercices d'échauffement ci-dessous :

Mouvements de la tête

Étirer la tête en direction de l'épaule droite puis de l'épaule gauche dans le sens des aiguilles d'une montre.

Étirer la tête vers l'épaule gauche puis tourner dans le sens contraire des aiguilles d'une montre. Recommencer.

Mouvements des épaules

Soulever l'épaule gauche et la faire pivoter. Répéter 5 fois, puis soulever l'épaule droite et répéter 5 fois.

Étirement des mains

Lever les mains au-dessus de la tête puis avec la main gauche tenir le poignet droit et tirer la main vers le haut de façon à avoir le bras à la verticale. Le muscle de la main est complètement étiré, garder la position 5 secondes puis faire de même avec l'autre main.

Étirement des quadriceps

Appuyer la main droite contre le mur pour trouver l'équilibre puis avec la main gauche, saisir le pied gauche et ramener le talon le plus près possible de la fesse. Tenir la position 15 secondes puis recommencer avec l'autre pied.

Étirement intérieur des cuisses

En position assise, jambe droite allongée et jambe gauche repliée, tenir la cheville avec la main gauche et ramener le pied gauche le plus près possible du corps. La semelle du pied est proche de l'intérieur de la cuisse droite. Pencher le corps en avant pour toucher le bout des orteils et exercer une pression. Tenir pendant 15 secondes puis changer de jambe.

Étirement des jambes

Avec les deux mains contre le mur le corps est à 45° par rapport au sol, étirer tour à tour la jambe droite puis la jambe gauche en simulant la marche.



4. Utilisation de l'appareil

1. Brancher l'appareil et enclencher l'interrupteur près du câble secteur à 1.
2. Placer la clef magnétique (verrou de sécurité, cordon rouge aimanté) sur la base prévue à cet effet, sur le manche repliable. La pince à l'extrémité du cordon doit être attachée à votre vêtement. Il s'agit du dispositif d'arrêt d'urgence.
3. Appuyer sur le bouton ON de la télécommande ou de l'appareil. Un signal retentit et un compte à rebours commence à partir de 3 secondes. Une fois le décompte terminé, le tapis se met en marche à la plus faible vitesse (0,8Km/h).
4. Utiliser les touches + et – de la télécommande ou du bouton poussoir sur le manche pour adapter la vitesse du tapis. La vitesse du tapis s'adapte petit à petit, de 0,1km/h par chaque appui sur le bouton. La vitesse augmente ou diminue automatiquement lorsque le bouton est tenu pendant plus de 2 secondes.
5. Actionner les manches du tapis de manière alternée pour travailler le haut du corps.
6. Pour arrêter le tapis, appuyer plusieurs fois sur la touche – de la télécommande ou du bouton poussoir du manche, ou bien sur le bouton marche/arrêt rouge. La vitesse du tapis diminuera jusqu'à s'arrêter.
7. Abaisser les manches et débrancher l'appareil.

Pour démarrer votre tapis, il est essentiel de placer la clef de sécurité magnétique sur le guidon. Sans cela, le tapis se mettra en mode sécurité et ne pourra pas démarrer.

Lorsque l'appareil n'est pas utilisé, conserver le câble de sécurité hors de portée des enfants. Tenir la bouteille de lubrifiant silicone qui se trouve dans le sac à accessoires hors de portée des enfants également. En cas d'ingestion accidentelle ou de contact avec les yeux, rincer abondamment à l'eau et consulter un médecin rapidement.

Avant de quitter la pièce, éteindre l'interrupteur et débrancher l'appareil du secteur. Remonter le tapis de course contre le mur et vérifier sa stabilité.

5. Affichage des informations

1. Affichage du nombre de pas

Affiche le nombre de pas en cours. Quand le compteur affiche 9999 pas, il revient automatiquement à zéro et recommence à enregistrer à 0001.

2. Affichage alterné temps/vitesse

Affiche de façon alternée le temps de marche et la vitesse en cours.

3. Affichage calorie/distance

Affiche de façon alternée le nombre total de calories brûlées et la distance parcourue pour l'exercice en cours. (La valeur standard des calories est de 30 kcal/km)

6. Signification code d'erreur

Code défaillance	Descriptif défaillance	Informations à destination d'un réparateur professionnel.
SAFE	Verrou de sécurité, clef magnétique (cordon rouge aimanté).	Vérifier que la clef magnétique (verrou de sécurité) est en place sur le guidon repliable, sans cela, l'appareil ne pourra pas démarrer.
Er 1	Le tableau d'affichage ne reçoit pas de signal	<ol style="list-style-type: none"> 1. Vérifier que le câble d'alimentation n'est pas débranché ou détérioré. 2. Vérifier ou remplacer le panneau de contrôle électronique. 3. Vérifier ou remplacer le système de commande.
Er 3	Protection de surtension	<ol style="list-style-type: none"> 1. Vérifier que la tension d'alimentation est normale : AC 200-240v. 2. Vérifier ou remplacer le système de commande. 3. Vérifier ou remplacer le moteur
Er 4	Protection de surintensité	<ol style="list-style-type: none"> 1 Détecter une éventuelle surcharge. 2. Vérifier que les composants mécaniques ne sont pas grippés. 3. Vérifier s'il manque de l'agent anti-adhérent, si c'est le cas, le frottement entre la courroie et le tapis va augmenter. 4. Détecter une éventuelle usure importante du tapis. <p>Détecter une éventuelle usure de la courroie.</p> <ol style="list-style-type: none"> 6. Détecter un court-circuit dans le branchement moteur. 7. Vérifier ou remplacer le système de commande. 8. Vérifier ou remplacer le moteur.
Er 5	Protection de surcharge	<ol style="list-style-type: none"> 1. Détecter la surcharge. 2. Vérifier que les composants mécaniques ne sont pas grippés. 3. Vérifier s'il manque de l'agent anti-adhérent, si c'est le cas, le frottement entre la courroie et le tapis va augmenter. 4. Détecter une éventuelle usure importante du tapis. <p>Détecter une éventuelle usure de la courroie</p> <ol style="list-style-type: none"> 6. Détecter un court-circuit dans le branchement moteur. 7. Vérifier ou remplacer le système de commande. 8. Vérifier ou remplacer le moteur.
Er 6	Moteur débranché	<ol style="list-style-type: none"> 1. Vérifier si le câble est débranché. 2. Vérifier ou remplacer le moteur. 3. Vérifier ou remplacer le système de commande.
Er 7	Le système de commande n'a pas de signal de réception.	<ol style="list-style-type: none"> 1. Vérifier que le câble de communication n'est pas détendu, débranché ou détérioré. 2. Vérifier ou remplacer le panneau de contrôle électronique 3. Vérifier ou remplacer le système de commande.
Er 13	Court-circuit du transistor IGBT	<ol style="list-style-type: none"> 1. Vérifier si l'appareil émet un fort signal de brouillage. 2. Vérifier ou remplacer le système de commande.
Er 14	Court-circuit de charge	<ol style="list-style-type: none"> 1. Vérifier la présence d'un corps étranger dans la borne de sortie du système de commande. 2. Vérifier ou remplacer le moteur.

7. Entretien de l'appareil

Avertissement : Cet appareil ne doit pas être stocké à l'extérieur, dans un garage ou dans une dépendance. Conservez l'appareil dans un endroit sec non soumis à d'importantes variations de température.

Avertissement : avant de nettoyer ou d'entretenir l'appareil, s'assurer que la fiche électrique du tapis est débranchée.

Nettoyage : un nettoyage complet prolongera la vie du tapis de course.

Dépoussiérer régulièrement pour que les pièces restent propres. Veiller à nettoyer les parties visibles de la courroie, ce qui permettra de réduire l'accumulation d'impuretés sous la courroie. Assurez-vous de porter des chaussures de sport propres et évitez de transporter des objets sur la courroie et de détériorer le tapis et la courroie. La surface de la courroie doit être nettoyée avec un chiffon imbibé d'eau savonneuse. Ne pas utiliser de produits abrasifs pour nettoyer l'appareil. Essuyez toute trace de sueur de l'appareil immédiatement après utilisation. Veiller à ne pas éclabousser de l'eau sur les composants électriques ou sous la courroie.

Avertissement : s'assurer de bien débrancher la fiche électrique du tapis avant d'ouvrir le cache avant. Ouvrir le cache avant au moins une fois par an pour nettoyer le moteur.

Avertissement : l'appareil peut être maintenu uniquement s'il est contrôlé régulièrement pour détecter tout endommagement ou toute usure, par exemple des câbles, de la bande de marche ou des points de liaison.

Avertissement : Veillez à remplacer immédiatement tout élément défectueux et/ou de garder l'appareil hors service jusqu'à sa réparation.

Huile de lubrification spéciale pour la courroie du tapis :

Le tapis et la courroie de ce tapis de marche électrique ont été lubrifiés en usine. La force de frottement entre la courroie et le tapis joue un rôle important dans la durée de vie et les performances du tapis électrique, il convient donc de lubrifier régulièrement ces parties. Il est conseillé de vérifier régulièrement l'état du tapis.

Nous suggérons d'appliquer le lubrifiant entre la courroie et le tapis selon le calendrier suivant :

- Utilisateurs occasionnels (moins de 3 heures par semaine) : une fois par mois.
- Utilisateurs réguliers : (plus de 7 heures par semaine) : tous les 15 jours.

1. Afin de bien entretenir et prolonger la durée de vie de votre tapis de course, il est conseillé de l'éteindre au bout de 2 heures et de le rallumer ensuite après 10 minutes d'arrêt.
2. Si la courroie est trop détendue, elle va patiner pendant la course. Si elle est trop serrée, la performance du moteur va baisser et les rouleaux vont s'user plus rapidement. On estime que la courroie est correctement serrée lorsqu'il est possible de soulever la bande de marche à la main d'environ 50 à 75mm au-dessus de son support.

Régler la courroie pour atténuer la tension de serrage :

Pour une utilisation idéale du tapis et pour une marche confortable, il convient d'ajuster la courroie de façon optimale.

Alignement de la courroie :

- Installer l'appareil sur un sol plat.
- Faire fonctionner le tapis électrique entre 3 et 5 km/heure.
- Si la courroie se déporte sur la droite, faire tourner le boulon de réglage de droite d'un ½ tour dans le sens des aiguilles d'une montre, puis faire tourner le boulon de réglage de gauche d'un ½ tour dans le sens contraire des aiguilles d'une montre. (Schéma A).

Si la courroie se déporte sur la gauche, faire tourner le boulon de réglage de gauche d'un ½ tour dans le sens des aiguilles d'une montre, puis faire tourner le boulon de réglage de droite d'un ½ tour dans le sens contraire des aiguilles d'une montre. (Schéma B).



Schéma A : Méthode de correction de la déviation de la courroie sur la droite.

Schéma B : Méthode de correction de la déviation de la courroie sur la gauche

Réglage du serrage de la courroie striée :

Lorsque vous utilisez un tapis de course pendant une longue période de temps, la courroie nervurée se détend en raison de l'usage normal ou du fait d'une déformation par étirement et vous devez procéder à un réglage approprié pour pouvoir utiliser votre appareil en toute sécurité. La méthode consiste à enlever les 4 vis du cache de protection supérieur pour vérifier. On repère une pièce desserrée en enlevant les 4 vis du cache de protection supérieur et en faisant fonctionner l'appareil à une vitesse de 1 km/h. Puis, vous montez sur la courroie et exercez une légère pression (nous vous conseillons d'exercer sur la courroie une pression équivalente à celle exercée par le poids de l'utilisateur).

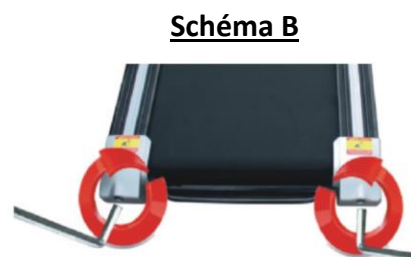
A. Si la pression exercée de façon instantanée n'arrête pas la courroie dans sa course, cela indique que la bande élastique de la courroie striée est en bon état.

B. Si au démarrage, vous remarquez que le tapis se coince et fonctionne par à-coups et que la courroie striée et les rouleaux sont toujours en mouvement puis se mettent à ralentir, cela signifie que vous devez procéder à un réglage afin d'assurer une utilisation en toute sécurité (se référer à la page de couverture du manuel d'entretien).

C. Si au démarrage vous remarquez que la courroie s'arrête alors que la roue de courroie striée et le moteur tournent encore, puis que la courroie se met à ralentir, vous devez procéder à un réglage afin d'assurer une utilisation en toute sécurité.

Étape 1 : À l'aide de la clé, ajuster la vis de réglage située sur la base du moteur. Dès lors, la courroie striée entre l'arbre du moteur et le rouleau avant va pivoter légèrement. Si c'est trop détendu, vous pouvez tourner la courroie nervurée à 100%, si c'est trop serré, vous pouvez faire pivoter l'angle de la courroie. Après le réglage, il convient de retourner la courroie à 80%. Veuillez régler le serrage de la courroie à un niveau de rotation de 80%

Étape 2 : Pour finir, refermer la base du moteur et réinstaller le cache avant.

Rajout de lubrifiant silicone :

Étape 1 : Soulever la bande du tapis de marche.

Étape 2 : Répartir le lubrifiant silicone sur la plateforme, comme indiqué sur l'image de droite.

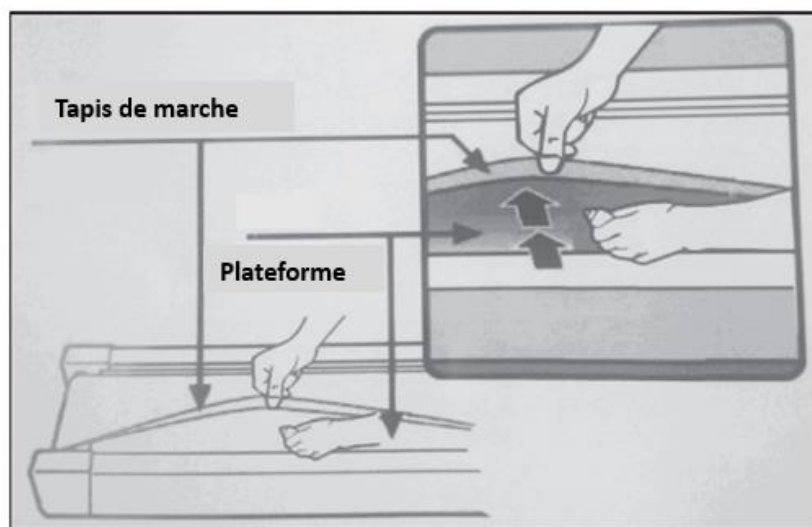

8. Service après-vente

L'appareil bénéficie de la garantie légale de 2 ans à compter du jour de l'achat et sur présentation du justificatif d'achat, dans des conditions d'utilisation normale, à savoir hormis les dégâts occasionnés par l'utilisateur.

Par ailleurs, la garantie ne s'applique pas aux réparations effectuées par du personnel non agréé.

Cet appareil est destiné à un usage domestique. Nous n'assumons aucune responsabilité en cas de problème survenu dans le cadre d'un usage commercial. Pour tout service d'entretien, veuillez contacter un professionnel.

Si vous avez des questions sur l'appareil et les pièces de rechange /accessoires, veuillez contacter votre revendeur local.

EZ TRADING

91, rue du Faubourg Saint Honoré
75008 Paris France

